



『제품개발이 필요한 고객에게 언제나 개방되어 있는 R&D 제품개발실』

**HYUPJIN**  
**Goldrich**



# Food Processing Machine

Support And Consultancy Consumables  
Food Processing Machines

칠러 믹서



**HYUPJIN**  
**Goldrich**

GoldRich HYUPJIN Machinery Co., Ltd.

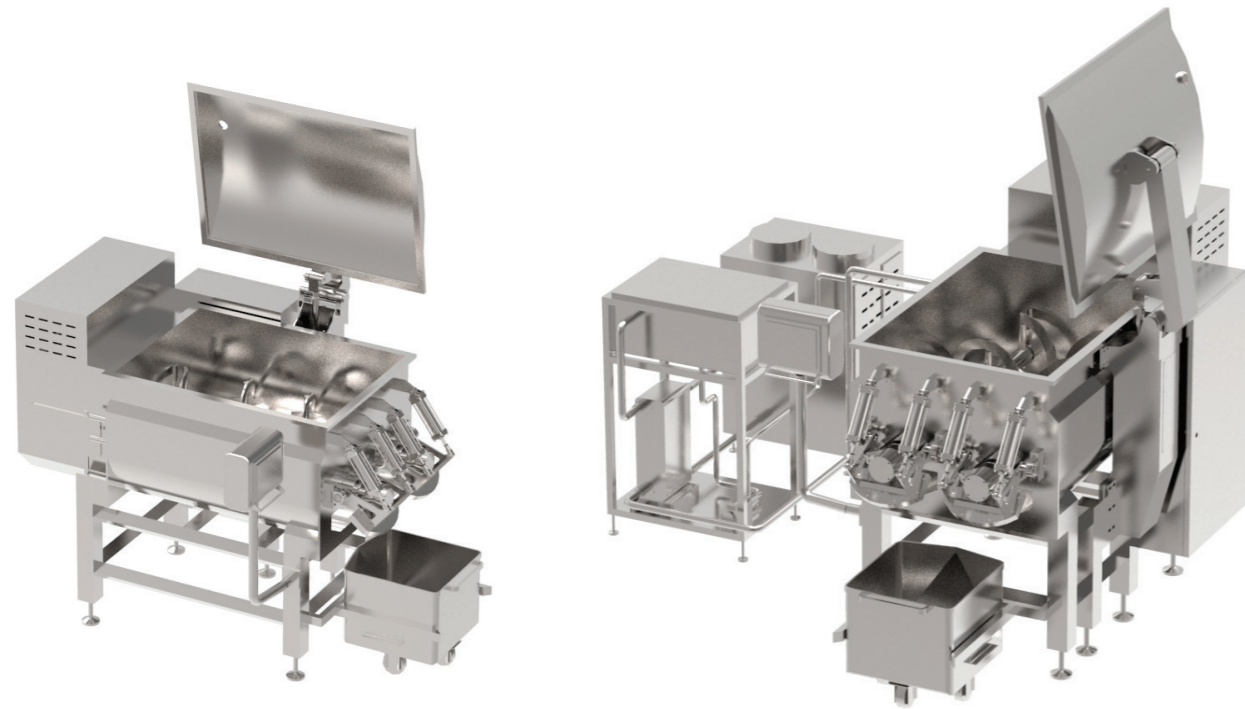

칠러수 순환

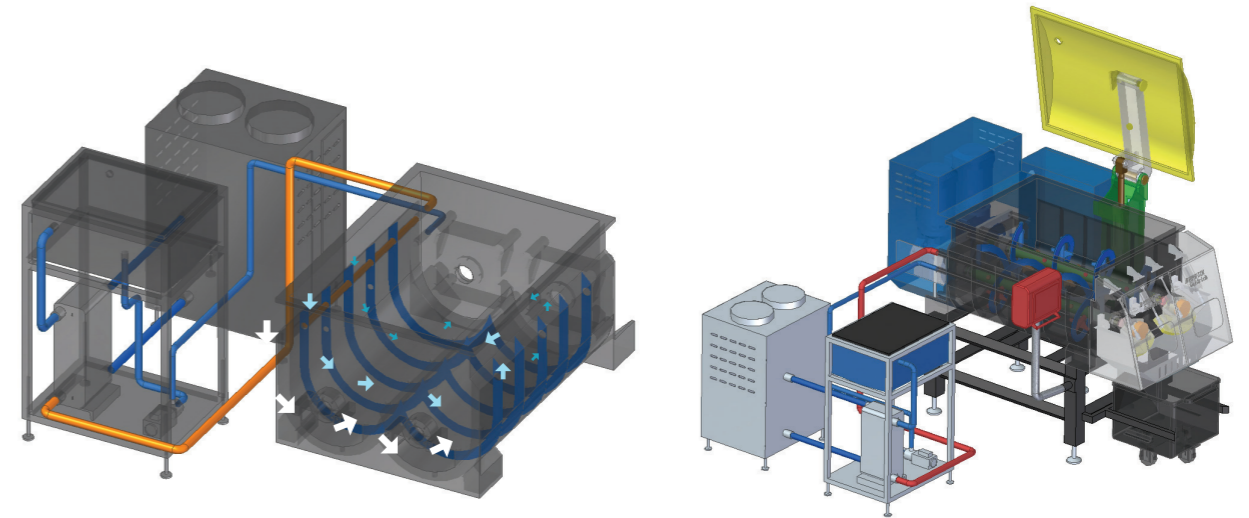

20℃의 글리콜액이 탱크의 자켓을 통해 순환되어지며 내부의 임펠러가 정회전, 역회전, 휴지 동작을 반복하여 배합육을 낮은 온도로 일정하게 유지시켜줍니다.

Model : **HVCM1200**

- 육을 혼합하는 설비로써 혼합과정에서 발생하는 마찰열로 인한 육의 품온상승을 차단함으로써 충분한 염용성 단백질의 용출이 용이하며 열처리 후 제품의 물성과 조직감을 높여줍니다.
- 또한, 육과 첨가물을 진공상태에서 혼합함으로써 기포발생을 억제하고 배합시간을 단축하는 효과가 있습니다.
- 탱크내부 온도관리를 위하여 2중 자켓으로 구성되어 있고 냉매는 식품용 글리콜을 사용하여 5℃이하로 유지합니다.

• 구성

- DUAL JACKET TANK / WAGON LIFT / IMPELLER / VACUUM PUMP / 냉동기

Specification

MODEL	DIMENSION	TANK	WORKING	IMPELLER	ELEC.	REMARK
HVCM1200	3500x3600x3500	1200L	850L	37RPM	58Kw	WATERING PUMP

2중 IMPELLER

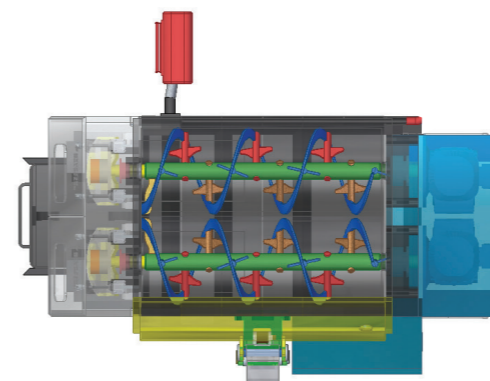

2개의 메인 스크류축에 주걱타입의 임펠러가 추가로 부착되어 있어 좀더 효과적인 믹싱이 가능합니다.

